



آیا پاسارگاد قربانی سیوند می شود؟

خبر جنوب پنجشنبه ۱۷ شهریور ۱۳۸۴

آیا پاسارگاد قربانی سیوند می شود؟

بنیاد پژوهشی پارسه - پاسارگاد و پژوهشگاه باستان‌شناسی از دو سال پیش به منظور نجات بخشی از آثار مذکور ضمن بررسی‌های مقدماتی، جمع‌آوری اطلاعات، تهیه عکس‌های هوایی و ماهواره‌ای و مستندنگاری، ۱۳۰ اثر تاریخی و پیش از تاریخ را شناسایی کرد و بایک برنامه دقیق و طبقه‌بندی محوطه‌ها در دوره‌های مختلف یک فراخوان بین‌المللی را منتشر کرد.

متعاقب این فراخوان هفت گروه پژوهشی دانشگاهی مشترک ایرانی و دانشگاه‌های بولونیای ایتالیا، ورشو لهستان، کیوتو ژاپن، پژوهشگاه لومیر فرانسه، مرکز مطالعات ایران‌شناسی

آلمان، مرکز باستان‌شناسی آلمان و مؤسسه باستان‌شناسی دانشگاه تهران، فصل اول کاوش خود را از اسفند ماه ۸۳ آغاز کردند.

آنچه سازمان میراث فرهنگی و گردشگری تلاش دارد تا از فصل دوم

که حدود سه تا چهار ماه به طول می‌انجامد نتیجه بگیرد، ارایه گزارش دقیق‌تر و نقشه‌های تفصیلی از وضعیت آثار و میزان انتقال آن‌ها به خارج از محل دریاچه است تا بر اساس این مطالعات به طور دقیق‌تر زمان مورد نیاز برای نجات آثار و محدوده و ارتفاع مجاز آبیگری به گونه‌ای که به آثار منقول صدمه‌ای وارد نیاید، اعلام شود.

اکنون باید دید که آیا راه‌اندازی کارزاری جهانی می‌تواند باعث توقف کار ساخت و آبیگری سد سیوند شود، یا این که کارشناسان باید در مهلت باقی مانده، بخشی از آثار موجود در تنگه بلاغی را نجات دهند و بخشی دیگر را به ناگزیر بر جای بگذارند تا آب، آنها را از هرگونه دسترسی خارج سازد.

میراث فرهنگی: پاسارگاد و آرامگاه کورش به زیر آب نمی‌رود

سازمان میراث فرهنگی و گردشگری اعلام کرد: در صورت آبیگری سد سیوند بخشی از دره باغی که آثار تاریخی دوره‌های مختلف در آن واقع است به زیر آب می‌رود اما پاسارگاد و آرامگاه کورش در امان خواهند بود.

به گزارش دیروز چهارشنبه روابط عمومی سازمان میراث فرهنگی و گردشگری، سد سیوند در دره بلاغی واقع در ۹۵ کیلومتری شمال شیراز، ۵۰ کیلومتری تخت جمشید و در حدود ۱۷ کیلومتری پاسارگاد در حال احداث است.

این دره که رودخانه پلوار در آن جاری است به دلیل عبور عشایر منطقه و مسیر کاروان‌رو تاریخی، جاده شاهی و وجود آثار مهمی از دوره‌های پیش از تاریخ تا دوره اسلامی و وجود پوشش‌های گیاهی و زمین‌های کشاورزی از اهمیت به‌سزایی برخوردار است.

سد سیوند فاصله‌ای قابل توجه با تخت جمشید دارد، اما آیا به راستی، با ساخته شدن این سد، علاوه بر آثاری در تنگه بلاغی، آرامگاه کوروش نیز به زیر آب خواهد رفت؟ محمد حسن طالبیان، مسئول سایت‌های پاسارگاد و تخت جمشید، در گفت‌وگو با بی‌بی‌سی این مسأله را به شدت رد کرده، هر چند تأثیرات منفی آب و هوایی ناشی از ساخت این سد را پذیرفته است. آقای طالبیان، با تأکید بر این که با ساخت سد، قطعا آثاری باستانی از دست خواهد رفت، می‌گوید مطالعاتی در جریان است که به طور دقیق مشخص می‌کند پس از آبیگری سد سیوند، چه آثاری نجات داده شده و چه آثاری از دست می‌رود.

با وجود همه این مسایل، به نظر نمی‌رسد که کار ساخت سد سیوند متوقف شود؛ از یک سو مسئولان ساخت این سد، آثار باستانی موجود در منطقه را کم‌اهمیت توصیف کرده‌اند و از سوی دیگر، حسین مرعشی، رییس سابق سازمان میراث فرهنگی و گردشگری تأکید کرده که این سازمان مانع آبیگری سد نخواهد شد، چرا که نمی‌توان سدسازی را فدای حفظ آثار فرهنگی و تاریخی کرد.

آقای مرعشی اکنون در سازمان میراث فرهنگی و گردشگری نیست، اما به نظر نمی‌رسد که این سازمان، در دوران مدیریت تازه خود قصد تجدید نظر در این سیاست را داشته باشد.

بحث ساخت سد سیوند و اثرات مخرب این سد بر دشتی باستانی در نزدیکی پاسارگاد، بحث تازه‌ای نیست؛ اما اکنون در تازه‌ترین اعتراض‌ها به ساخت این سد، شکوه میرزادگی و اسماعیل نورئی علاء، دو تن از فعالان فرهنگی در خارج از کشور، با انتشار نامه سرگشاده‌ای خطاب به مردم جهان و سازمان ملل متحد، سخن از آن گفته‌اند که با ساخت این سد، نه تنها محوطه‌های باستانی در دشت مرغاب، بلکه آرامگاه کوروش و تخت جمشید نیز به زیر آب خواهند رفت و به کلی

محو خواهند شد.

به گزارش خبرنگار سرویس «نگاهی به وبلاگ‌های» ایسنا، در وبلاگی نوشته شده است: این دو، با تشکیل کمیته‌ای به نام کمیته بین‌المللی برای نجات آثار باستانی دشت پاسارگاد، خواستار تلاشی جهانی برای حفظ آثار تاریخی و باستانی در این منطقه شده‌اند و می‌گویند تاکنون بیش از ۸۰۰ تن این نامه را امضا کرده‌اند.

نویسندگان این نامه، ساخت سد سیوند را عملی بیرحمانه قلمداد کرده‌اند و خواستار تلاشی جهانی برای برطرف کردن خطری که بر کشوری تاریخی سایه انداخته شده‌اند.

مسأله ساخت سد سیوند در این منطقه، در ماه‌های اخیر بارها خبرساز شده است، با این همه، مسئولان اعلام کرده‌اند که کار آبیگری سد، از بهمن ماه آینده آغاز خواهد شد.

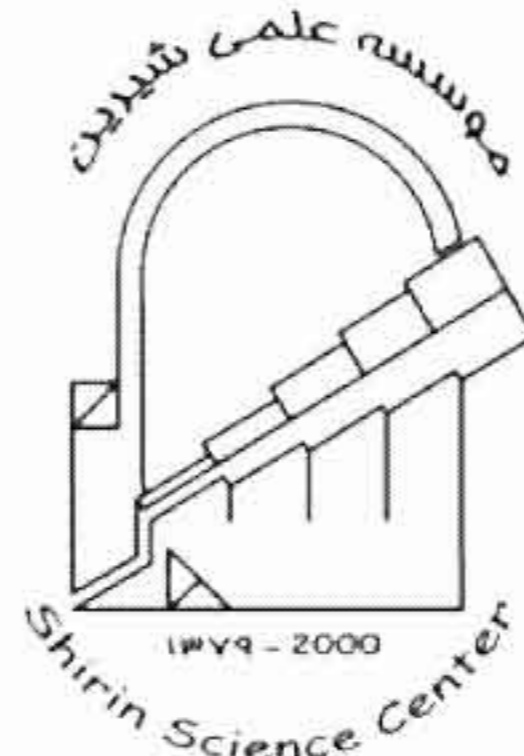

Add: Jomhoori Street, No. 7444

Fasa, 74617-16948

Tel: (731) 333-1356

Fax: (731) 333-9977

www.shirin-center.org

info@shirin-center.org

آدرس: خیابان جمهوری، پلاک ۷۴۴۴

فسا، کدپستی ۷۴۶۱۷-۱۶۹۴۸

تلفن: ۳۳۳-۱۳۵۶ (۷۳۱)

نمابر: ۳۳۳-۹۹۷۷ (۷۳۱)

دکتر جعفری زند باستان شناس و عضو هیات علمی دانشگاه:

رطوبت سد سیوند آرامگاه کوروش را از بین می برد

می رسد. این رودخانه به عنوان حلقه پیوند دو محوطه ثبت شده در فهرست میراث جهانی، نه تنها به عنوان یکی از چشم اندازهای تاریخی فرهنگی، بلکه از منظر طبیعی و پیدایش مهمترین استقرارهای دوره تاریخی ایران یعنی نخستین خاستگاه های امپراتوری هخامنشی و ساسانی در محدوده آن حائز اهمیت فراوان است. جالب تر اینکه، همراه با پیچ و خم بستر طبیعی این رودخانه در امتداد تنگه بلاغی جاده ای سنگفرش وجود دارد که گاه برای عبور آن، بخش هایی از صخره کوه را تراش داده اند. به گفته وی در کنار این جاده، آثاری از روستاهای دوره هخامنشی، کوره های ذوب فلز، و گورهای سنگی وجود دارد.

فعالان میراث فرهنگی اعتراض می کنند

یک عضو انجمن سرپاد که یک تشکل غیردولتی میراث فرهنگی در استان فارس است هم به خبرنگار ما می گوید: حداقل دوسال فرصت برای انجام بررسی های دقیق علمی و کارشناسی تنگه بلاغی و اطراف آن نیاز است. به گفته رسولی برای بررسی آثار احتمالی آبیگری سد بر آثار سنگی پاسارگاد نیاز به بررسی علمی احساس می شود. وی گفت: همراه از سوی این انجمن و فعالان میراث فرهنگی فارس تجمعی اعتراضی نسبت به سد سیوند در پاسارگاد برگزار خواهد شد. به هر حال هر روز که می گذرد ماجرای سد سیوند و آثار تاریخی استان فارس جدی تر می شود و به عنوان اولین چالش جدی رئیس جدید سازمان میراث فرهنگی و گردشگری ظاهر می شود. وی اخیراً از مسئولان سابق سازمان به دلیل بی توجهی نسبت به احداث سد سیوند و اثر منفی آن بر میراث فرهنگی ابراز تاسف کرد و تاکید کرد: این موضوع را شخصاً پیگیری خواهم کرد. به نظر می رسد دعوت از کارشناسان برجسته باستان شناسی داخلی و خارجی برای بررسی همه جوانب آثار سد سیوند بر آثار باستانی ضرورت دارد. استان فارس به عنوان خاستگاه تمدنی سرزمین ایران از اهمیت ویژه ای برخوردار است با این وجود گفته می شود در حال حاضر ایجاد حدود ۲۱ سد در دستور کار مسئولان است و بسیاری از این سدها در کمین آثار تاریخی هستند که یکی از آنها در شهر داراب قرار دارد و آثاری از دوره ساسانیان را از بین خواهد برد.

گمنام در یک کاوش تلاش می کند باید بستر هر شیء را بشناسد، ارتباط درون محوطه ای و در نهایت ارتباط برون محوطه ای آن را درک نماید تا سرانجام باستان شناس بتواند در یک بستر منتج از به کارگیری روش های علمی، حیات سیاسی، اقتصادی، اجتماعی آن شیء را تبیین نماید. وی بر همین اساس تاکید می کند: رعایت این نکات محدودیت های زمانی خاص خود را می طلبد. عسکری در ادامه اهمیت تنگه بلاغی را یادآور می شود و می گوید: تنگه بلاغی به عنوان مهمترین گذرگاه باستانی فارس مطرح است که حداقل این موضوع برای هخامنشیان مصداق عینی دارد. این گذرگاه باستانی یادآور خاطره های بسیاری از تاریخ ایران است. وی ادامه می دهد: تنگه بلاغی دره عریضی است که رودخانه پلوار در آن جاری است. این تنگه در حدفاصل پاسارگاد و تخت جمشید واقع شده است. بسیاری از سفرنامه نویسان این مسیر را دیده و همچنین در متون جغرافیای تاریخی فارس بر اهمیت آن به ویژه در دوره های کهن یاد شده است. شاید موقعیت مناسب آن یعنی نزدیکی به پاسارگاد و تسهیل دسترسی به تخت جمشید در دوره های پیش از اسلام و در دوره های اسلامی به شهر استخر و شیراز از این گذرگاه از جمله دلایل اهمیت آن باشد. وی ادامه می دهد: در این محل، آثار کنده کاری در صخره ها و همچنین سنگفرش های ممتد در طول رود پلوار وجود دارد. برخی از پژوهشگران بر وجود راه شاهی در این قسمت تاکید دارند و دلیل آنها همین سنگفرش ها و کنده کاری ها در تنگه بلاغی است.

بدون تردید، موقعیت جغرافیایی مناسب این محل از دیدگاه های مختلف نظیر: نزدیکی به پاسارگاد، گذر رودخانه پلوار از این قسمت، تسهیل دسترسی از این محل به جلگه مرو دشت و تخت جمشید، پوشش گیاهی مناسب و زمین های کشاورزی از جمله مهمترین دلایل اهمیت این تنگه است. وی می گوید: در منطقه پاسارگاد، رودخانه پلوار (سیوند) پس از گذشتن از کنار آرامگاه کوروش از طریق تنگه بلاغی به شهر استخر و شهر پارسه

بلاغی خود جزء هویت پاسارگاد و آثار تاریخی این منطقه است و آنقدر اهمیت دارد که همانند آثار سنگی پاسارگاد نگران آن باشیم. جعفری زند می گوید: ده ها و صدها محوطه تاریخی در منطقه وجود دارد که هنوز شناسایی و معرفی نشده اند. این بافت های کهن نیازمند کاوش های دقیق است و آبیگری سد اینها را نابود می کند. وی در پاسخ به سئوالی در این خصوص که گفته می شود مقبره مادر کوروش نیز در این منطقه است می گوید: پایگاه هایی مربوط به دوره هخامنشیان در این تنگه وجود دارد که احتمال دارد محل سکونت موقت خاندان شاهی باشد و احتمال اینکه آثار ارزشمندی همانند آثار سنگی پاسارگاد را در خود جای داده باشد وجود دارد. وی اهمیت راه شاهی را یادآور می شود و تاکید می کند که باورکردنی نیست این راه باستانی از بین برود.

ضرورت رعایت زمان برای انجام کاوش و

بررسی دقیق

علیرضا عسکری عضو هیات علمی پژوهشگاه سازمان میراث فرهنگی و گردشگری نیز در گفت و گو با «شرق» بر ضرورت رعایت زمان لازم برای انجام کاوش های باستان شناسی و ضرورت دقت و حوصله برای تفحص در محوطه های باستانی می گوید: به دلیل اینکه باستان شناسی برای کاوش و درک زندگی اجتماعی گذشته از روش های علمی استفاده می کند ضرورت دارد تا معیارهای علمی برای هر کاوش رعایت شود. از این رو، اگرچه کاوش های تنگه بلاغی را کاوش نجات بخشی می دانیم اما این به معنی استفاده نکردن از ضوابط علمی نیست. زیرا ماندابی که باستان شناس برای درک افکار سازندگان اشیای

مهدی مکاری: پاسارگاد زیر آب نمی رود، اما این یک جمله برای رفع همه نگرانی ها نسبت به تخریب آرامگاه کوروش و آثار باستانی پاسارگاد کافی نیست. رطوبت حاصل از دریاچه سد سیوند پس از آبیگری قطعاً آرامگاه کوروش و سایر آثار سنگی پاسارگاد را از بین خواهد برد. یک استاد باستان شناسی دانشگاه آزاد شیراز در گفت و گو با «شرق» می گوید: تغییر اقلیم و آب و هوا و ایجاد دریاچه سد سیوند آثار پاسارگاد را از بین می برد. علیرضا جعفری زند عضو هیات علمی دانشگاه آزاد شیراز ادامه می دهد: رطوبت اثر مستقیمی بر این آثار داشته و مسائلی چون رویش گیاهان در لابه لای سنگ ها را به دنبال دارد. وی می گوید: آثار پاسارگاد فرسوده تر از تخت جمشید هستند و ارتفاعی نسبت به دشت ندارند به همین دلیل آسیب پذیری آنها بسیار بالا است. به گفته وی آبیگری سد سیوند در درازمدت قطعاً آثار سنگی پاسارگاد را از بین خواهد برد. وی که دکترای دوران تاریخی دارد در ادامه از کسانی که بدون بررسی کارشناسی مدعی هستند آبیگری سد آرامگاه کوروش و سایر آثار سنگی را تهدید نمی کند می گوید: آنها باید پاسخ بدهند که کدام هیات کارشناسی و علمی بررسی کرده است که آبیگری سد این آثار را تهدید نمی کند، کسانی که تخصصی در این زمینه ندارند نمی توانند به راحتی نگرانی ها درباره تهدید این آثار ارزشمند تاریخی را رفع کنند. وی با اشاره به اینکه متاسفانه تاکنون بررسی علمی و کارشناسی از سوی متولیان امر انجام نشده خواستار بررسی دقیق علمی کارشناسان خبره و بی طرف در این خصوص شد. این مدرس دانشگاه در ادامه اهمیت «تنگه بلاغی» را یادآور می شود و تاکید می کند: البته تنگه

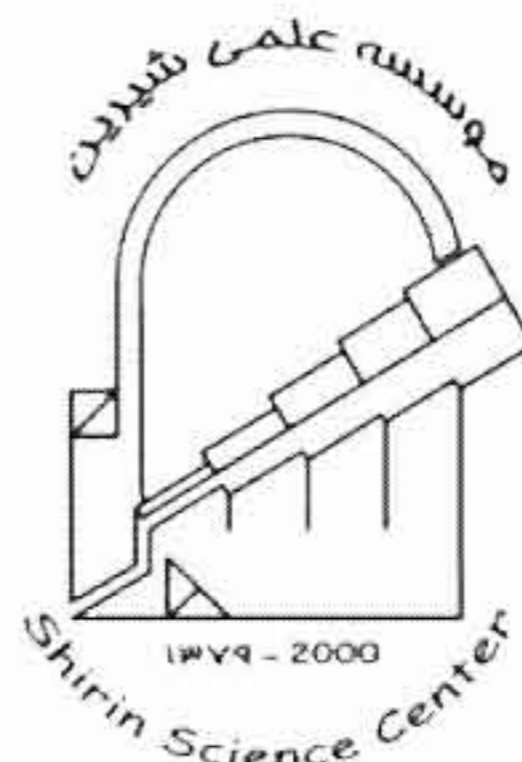

Add: Jomhoori Street, No. 7444

Fasa, 74617-16948

Tel: (731) 333-1356

Fax: (731) 333-9977

www.shirin-center.org

info@shirin-center.org

آدرس: خیابان جمهوری، پلاک ۷۴۴۴

فسا، کدپستی ۷۴۶۱۷-۱۶۹۴۸

تلفن: ۱۳۵۶-۳۳۳ (۷۳۱)

نمابر: ۹۹۷۷-۳۳۳ (۷۳۱)